

Heften der ausgegebenen Kopien

Die Finisher FS-112/FS-113 ermöglicht es, die Kopien zu heften.

Heften heftet jeden sortierten Satz. Es können bis zu 50 Blatt geheftet werden (oder ein Stapel von bis zu 5 mm Dicke).

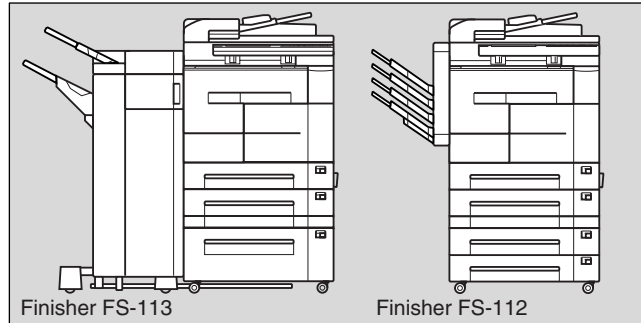

Angaben für den Modus Heften

- Im Heftmodus können fertige Sätze nicht versetzt abgelegt werden, dieser Modus ist nicht beim Gruppieren verfügbar.
- Bei der Verwendung von übermäßig gewölbtem Papier oder einigen dünnen Papierarten im Heftmodus kann es zu schlechten Ergebnissen bei der Ausrichtung der Heftposition kommen.
- Bei Heften nicht möglich: Kopie vom Vorlagenglas (es sei denn Bild einfügen, Buchkopie oder Vorlagenspeicher wird verwendet), Broschüre, OHP-Zwischenblatt, Rand ausblenden, Wiederholung, AUTO-Layout

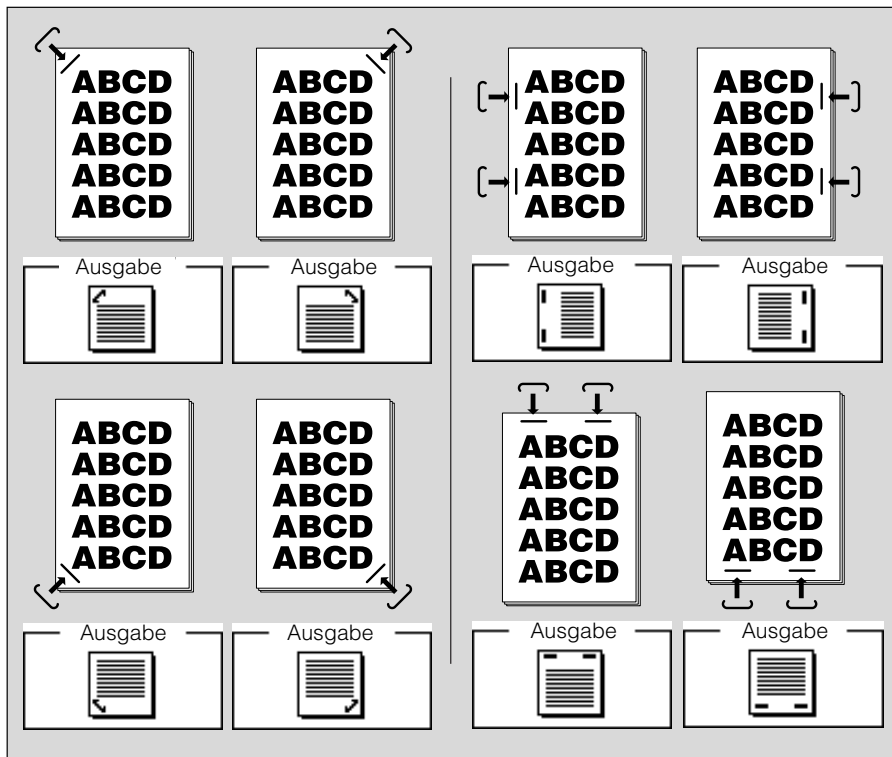

Heften der ausgegebenen Kopien (Fortsetzung)

1. Schließen Sie RADF sicher und drücken Sie dann auf [Auto].



TIPP

Der Operator kann die Grundeinstellung für die Endverarbeitung ändern. Siehe Seite 13-11 bis 13-12.

2. Berühren Sie *Heften* auf dem Basisdisplay, sodass es leuchtet.



Das Heftpositions-Symbol wird im Endverarbeitungs-Symbolbereich angezeigt. Beim FS-112 ist anfangs das Ausgabefach 1 gewählt und beim FS-113 ist das Hauptausgabefach fest vorgegeben. Folgen Sie dem nachfolgend beschriebenen Verfahren, um das Ausgabefach oder die Heftposition zu ändern. Wenn Sie die aktuell eingestellte Heftposition verwenden möchten, fahren Sie fort mit Schritt 4.

3. Wählen Sie *Endverarbeitung* auf dem Basisdisplay, um das Pop-up-Menü Endverarbeitung anzuzeigen.

FS-112:

Wählen Sie das Ausgabefach und die Heftposition nach Wunsch.

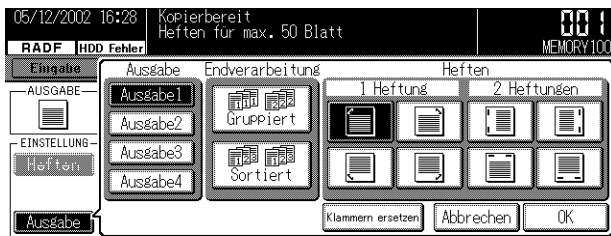

FS-113:

Wählen Sie *Heften*, um das Pop-up-Menü Auswahl der Heftposition anzuzeigen.

Wählen Sie die gewünschte Heftposition und berühren Sie dann **OK**, um das Pop-up-Menü Endverarbeitungsmodus wiederherzustellen.

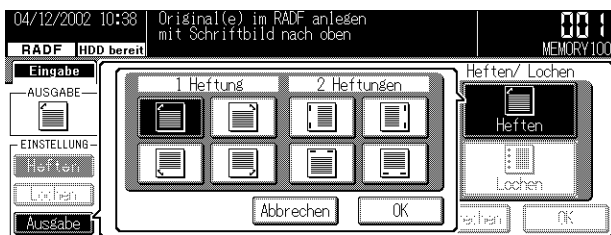

4. Wählen Sie **OK**, um das Basisdisplay wiederherzustellen.

Das gewählte Heftpositions-Symbol wird im Endverarbeitungs-Symbolbereich angezeigt.

3

Kopierbetrieb

Originale anlegen

Kopierwahl einstellen

Scan-/Druckvorgang stoppen

Papierformat

Reprofaktor

Kontrast

1-1, 2-2

2-1

Stapeleinzug

Vorlagenspeicher

Ausgabe ohne Finisher

Ausgabe mit Finisher

Heften

Lochen

Ausgabe mit innerem Ausgabefach

Heften der ausgegebenen Kopien (Fortsetzung)

5. Wählen Sie nach Bedarf weitere Kopiereinstellungen.

6. Geben Sie die gewünschte Kopierenvorwahl mithilfe der Tastatur ein.



TIPP

Stellen Sie sicher, dass die Kapazität des Finishers nicht überschritten wird.
Siehe Seite 10-3.

7. Legen Sie das oder die Originale an.



TIPP

Einzelheiten zum Anlegen von Originalen siehe Seite 3-2 bis 3-6.

8. Drücken Sie auf [**Start**].

Drücken Sie auf [**Stop**], um den Scan- oder Druckvorgang zu unterbrechen.



Nicht vergessen!

Während der Druckausgabe bewegt sich das Hauptausgabefach des Finishers FS-113 langsam nach unten. Achten Sie darauf, dass keine Gegenstände den Betrieb des Finishers an seiner linken Seite behindern, weil der Finisher dadurch beschädigt werden kann.



ACHTUNG

Wenn die Kapazität des Finisher-Ausgabefachs durch die ausgewählte Kopierenvorwahl überschritten wird, die kopierten Sätze gleich bei der Ausgabe entnehmen. Andernfalls kann ein Papierstau auftreten.



EINZELHEITEN

Ordnen Sie die Originale an, wie unten dargestellt, damit die fertigen Sätze an der vorgegebenen Position geheftet werden.

